



YZF系列

真空电磁阀



产品特点

- * 专为真空系统生产的一款电磁阀,有多种输出方式。
- * 底座由铝合金制成,坚固耐用。
- * 真空范围-100~0kPa。
- * 反应时间短,动作频率高。

型号规格

YZF 18
YZF 14 - YP - □

① ② ③ ④

①产品系列	②连接规格	③控制装置	④输出方式
YZF	18 - G1/8内螺纹	/	/
	14 - G1/4内螺纹	YD - 真空破坏阀 YF - 真空破坏阀 YP - 供气破坏阀	空白 - 常闭 NO - 常通
	38 - G3/8内螺纹	YD - 真空破坏阀 YF - 真空破坏阀	空白 - 常闭 NO - 常通

标准规格

工作介质	过滤压缩空气	润滑	不需要
动作方式	先导式	使用电压	DC24V±10%
供气压力	1.5~8.0bar	动作频率	5次/S
启动压力	≥1.5bar	功耗	3~4.8W
使用温度	-20~70°C	接电形式	出线式
本体材质	铝合金	防护等级	Ip65



YZF系列

真空电磁阀

规格尺寸(mm)

YZF18

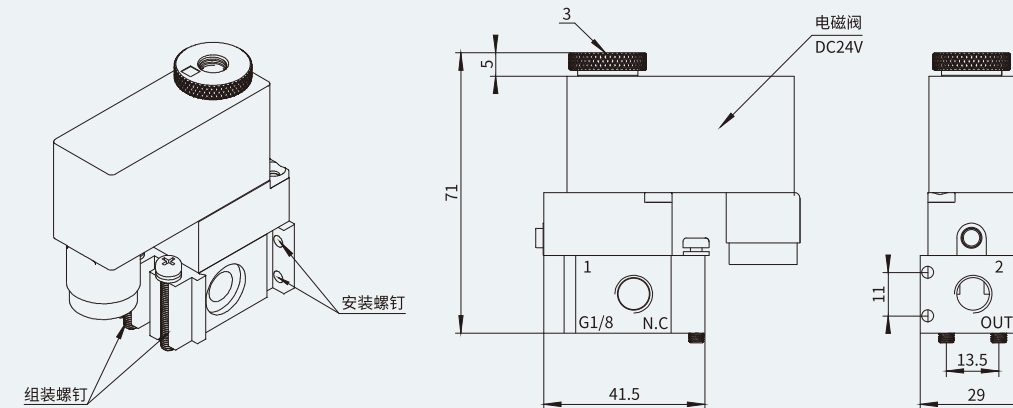

气路连接图

标号	1	2
螺纹	G1/8	G1/8
接口	发生器	吸盘

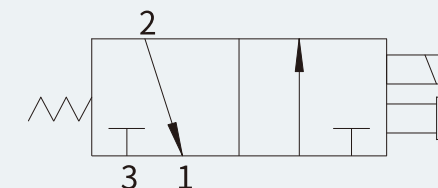

YZF14

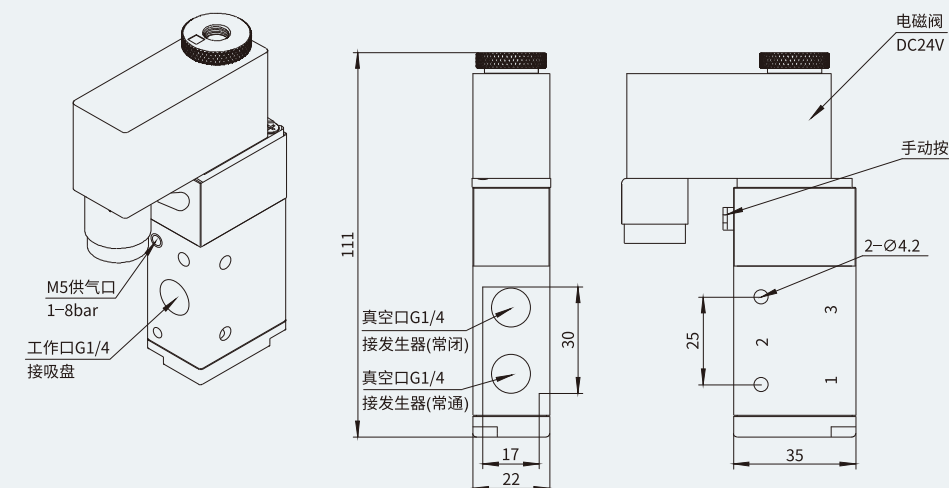

标号	1	2	3
螺纹	G1/4	G1/4	G1/4
常闭	发生器	吸盘	
常通		吸盘	发生器



YZF系列

真空电磁阀

规格尺寸(mm)

YZF38

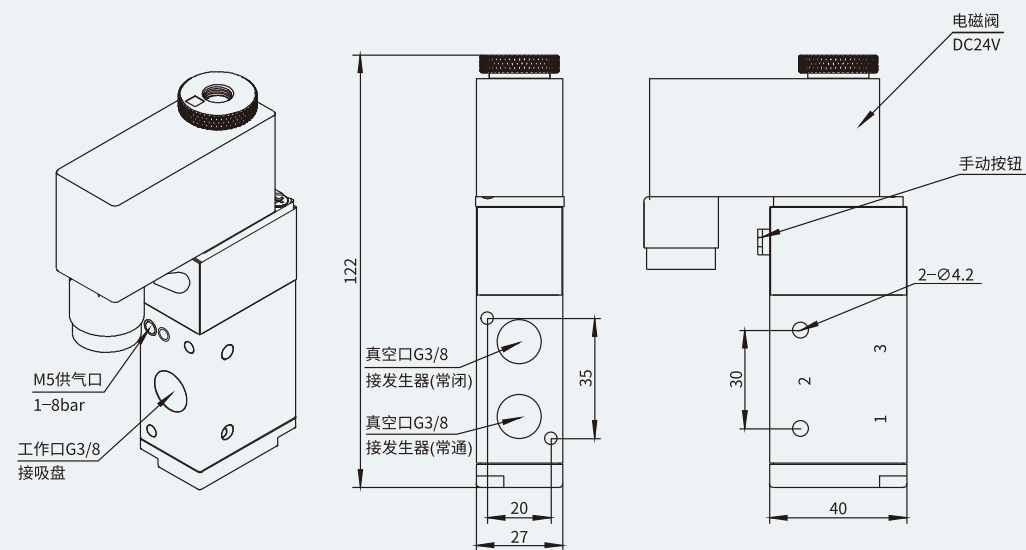

标号	1	2	3
螺纹	G3/8	G3/8	G3/8
常闭	发生器	吸盘	
常通		吸盘	发生器

气路连接图

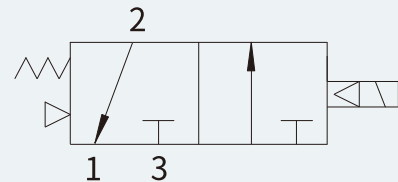

YZF系列

真空电磁阀

规格尺寸(mm)

YZF14-YP

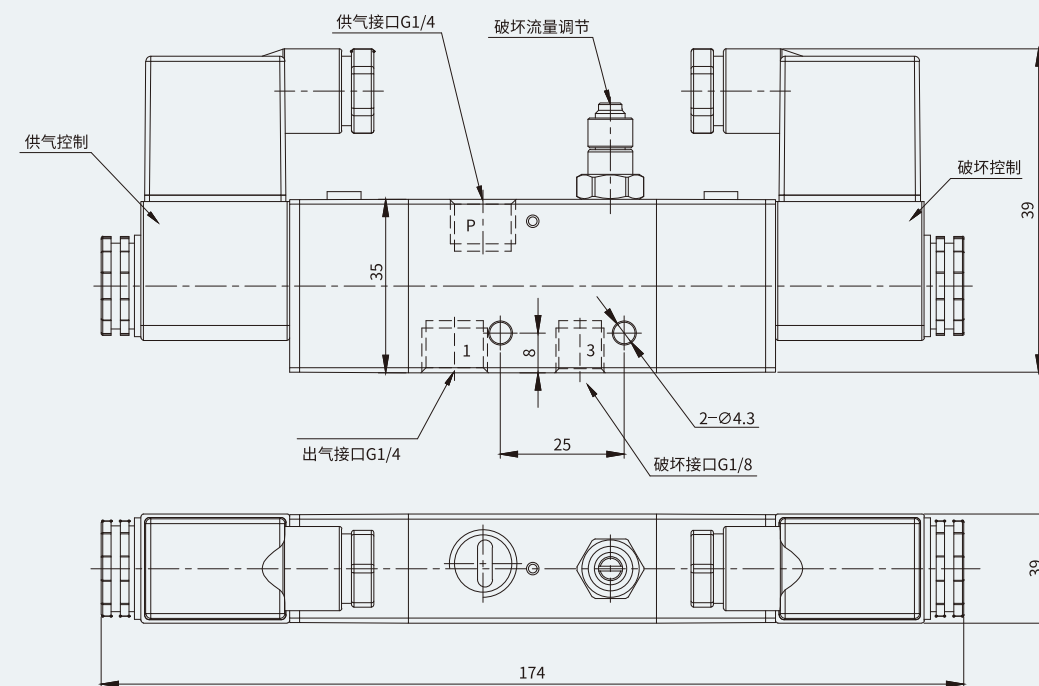

YZF14-YD

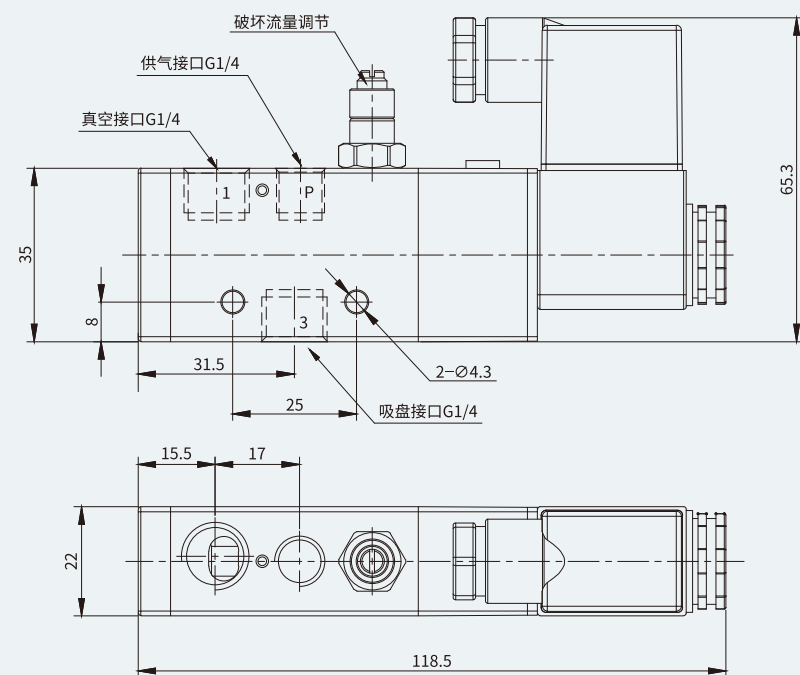

YZF38-YF

