



WHC38系列

缓冲支杆



产品特点

- * 外置缓冲弹簧，传送具有高度变化的物体时可自动调节高度差异。
- * 多种螺纹连接和不同规格的行程，适合标准尺寸的吸盘，应用范围广。
- * 弹簧减震与易损工件柔性接触。
- * 耐磨导杆，寿命更长。
- * 可选防旋转功能。

型号规格

WHC 38 10 - □ - M18 - □

① ② ③ ④ ⑤ ⑥

①产品系列	②连接螺纹规格	③缓冲行程	④规格方式
-------	---------	-------	-------

WHC-外置弹簧 38-G3/8

10 - 10mm行程
 20 - 20mm行程
 30 - 30mm行程
 50 - 50mm行程
 70 - 70mm行程
 75 - 75mm行程
 100 - 100mm行程

空白 - 标准
 V - 内螺纹
 F - 防旋转

⑤导套外螺纹	⑥上接头规格
--------	--------

M18 - M18X1
 M20 - M20X1.5

空白 - 标准
 D - 如图示



WHC38系列

缓冲支杆

规格尺寸(mm)

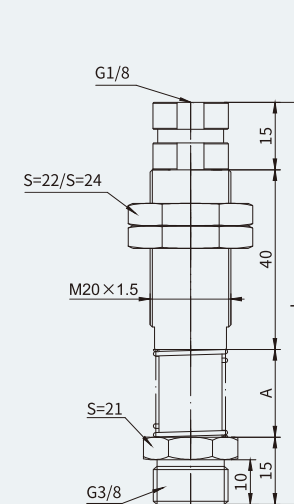

WHC38 10-M18
① ②

①缓冲行程	②导套规格	A	L
10	M18/M20	20.5	90.5
20	M18/M20	35.5	105.5
30	M18/M20	50.5	120.5
50	M18/M20	70.5	140.5
70	M20	95.5	165.5
100	M20	130.5	200.5

M20加耐磨轴套

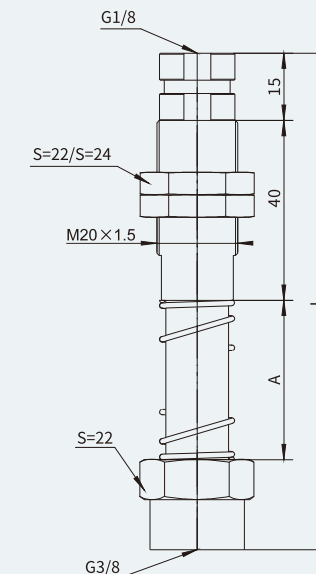

WHC38 10-V-M18
① ②

①缓冲行程	②导套规格	A	L
10	M18/M20	20.5	95.5
20	M18/M20	35.5	110.5
30	M18/M20	50.5	125.5
50	M18/M20	70.5	145.5

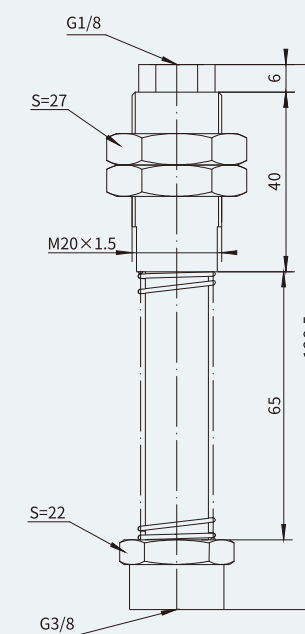

WHC38 50-V-M20-D

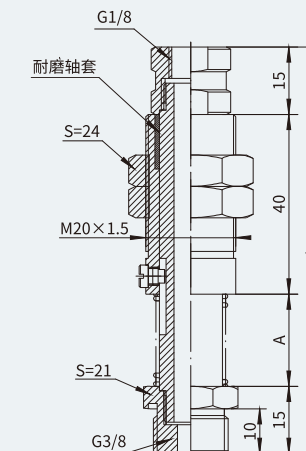

WHC38 10-F-M20
①

①缓冲行程	A	L
10	20.5	90.5
20	35.5	105.5
30	50.5	120.5
50	70.5	140.5