

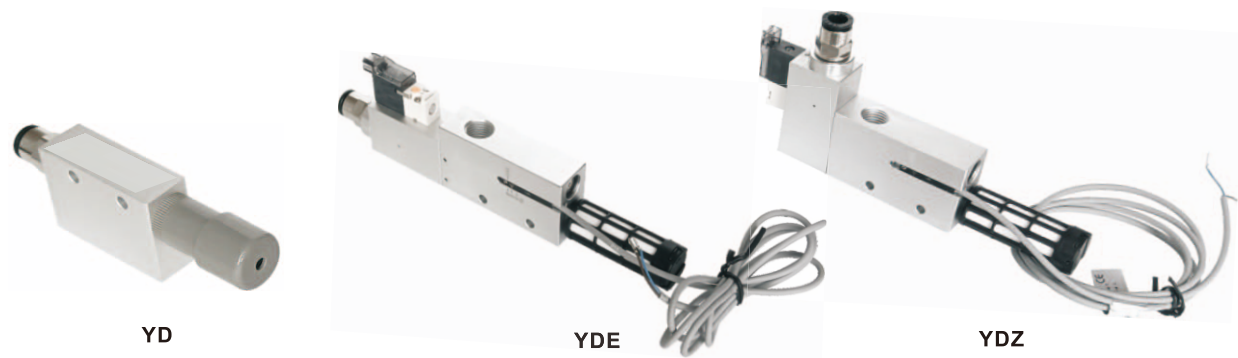

YD/YDE/YDZ系列

基本型真空发生器



产品特点

- * 产品可与电磁阀组合, 无需额外安装电磁阀, 可选配压力开关。
- * 压力开关型运用磁性感应原理设计, 发生器整体美观精致。
- * 产品附带标准型消音器、快速接头, 可以最大程度降低产品噪音。
- * 性能稳定重量轻, 使用更方便。

性能概述

- * 标准供气压力3.5~5bar。
- * 排气噪音: 65~75dB(A)。
- * 产品轻巧, 安转便捷。
- * 最大真空度: -92kPa。

型号规格

YD	10	-	H	S	CK	-	□	-	□
YDE	10	-	H	S	CK	-	□	□	□
YDZ	10	-	H	S	CK	-	□	□	□
①	②		③	④	⑤		⑥	⑦	⑧

①产品系列	②喷管直径	③性能规格	④供气压力
YD	05 - Ø0.5mm	H - 高真空型 (-92kPa)	S - 5bar
YDE	10 - Ø1.0mm	L - 大流量型 (-60kPa)	R - 3.5bar
YDZ	15 - Ø1.5mm		
	20 - Ø2.0mm		
	25 - Ø2.5mm		
	30 - Ø3.0mm		

*备注: RVE、RVZ只有10/15规格

⑤真空压力检出部	⑥接电形式	⑦输出功能	⑧消音器
空白 - 标准型	空白 - 水平式(M)	空白 - 常开(NC)	空白 - 默认规格
CK - 带可调磁性开关	Z - 垂直式(L)	NO - 常闭(NO)	01 - HS消音器

*备注: 消音器参数P101~103
DX消音器只适用于05、10型



YD/YDE/YDZ系列

基本型真空发生器

性能参数

YD05~30

型号	供气压力(bar)	最大真空度(-kPa)	最大真空流量(NL/min)	耗气量(NL/min)	喷嘴直径(mm)	使用温度(°C)
YD05HS	3.5~5	88	8	12	0.5	0~60 (不结冻)
YD10HS		92	27	44	1.0	
YD15HS		92	65	100	1.5	
YD20HS		92	110	180	2.0	
YD25HS		92	165	265	2.5	
YD30HS		92	220	385	3.0	
YD05LS	3.5~5	60	10	12	0.5	0~60 (不结冻)
YD10LS		60	36	44	1.0	
YD15LS		60	86	100	1.5	
YD20LS		60	170	180	2.0	
YD25LS		60	245	265	2.5	
YD30LS		60	340	385	3.0	

在不同真空度(-kPa)的真空流量(NL/min)

型号	供气压力 bar	耗气量 NL/min	0	10	20	30	40	50	60	70	80	90	最大真空度-kPa
YD05H	12	8	5.5	4.2	3	1.5	0.8	0.5	0.2	0.05	0.002	0.002	88
YD10H	44	27	19	16	14.5	13	10.5	8	6.5	2.5	1	1	92
YD15H	100	65	55	44	37	32.5	25	18	14	9	4.5	4.5	
YD20H	180	110	100	85	75	55	40.5	30	20	12	6	6	
YD25H	265	165	155	140	120	95	72	47	28	15	7.5	7.5	
YD30H	385	220	200	160	135	105	78	55	33	19	9.5	9.5	
YD05L	12	10	9	8	6.5	2.5	1.8	0.5	-	-	-	-	60
YD10L	44	36	31.5	23.5	16.5	10	6.5	2	-	-	-	-	
YD15L	100	86	78	70	47.5	30.5	15.5	5	-	-	-	-	
YD20L	180	170	125	115	95	70	35.5	6.5	-	-	-	-	
YD25L	265	245	215	200	150	105	60	30	-	-	-	-	
YD30L	385	340	295	267	215	150	85	37	-	-	-	-	

在不同真空度(-kPa)的抽气时间(NL/S)

型号	供气压力 bar	耗气量 NL/min	0	10	20	30	40	50	60	70	80	90	最大真空度-kPa
YD05H	12	-	0.68	1.38	2.77	4.32	6.02	8.25	9.44	11.82	14.35	14.35	88
YD10H	44	-	0.2	0.49	0.82	1.25	1.74	2.32	2.95	4.0	6.95	6.95	92
YD15H	100	-	0.08	0.19	0.32	0.48	0.69	0.92	1.38	1.95	3.33	3.33	
YD20H	180	-	0.04	0.10	0.17	0.23	0.34	0.49	0.91	0.92	1.92	1.92	
YD25H	265	-	0.03	0.07	0.11	0.17	0.24	0.35	0.49	0.75	1.32	1.32	
YD30H	385	-	0.03	0.06	0.09	0.14	0.2	0.27	0.41	0.63	1.11	1.11	
YD05L	12	-	0.31	0.98	1.89	3.17	5.12	7.1	-	-	-	-	60
YD10L	44	-	0.12	0.28	0.51	0.83	1.32	1.52	-	-	-	-	
YD15L	100	-	0.45	0.10	0.15	0.26	0.42	0.64	-	-	-	-	
YD20L	180	-	0.03	0.06	0.11	0.14	0.25	0.38	-	-	-	-	
YD25L	265	-	0.02	0.05	0.08	0.12	0.18	0.31	-	-	-	-	
YD30L	385	-	0.02	0.04	0.06	0.09	0.13	0.25	-	-	-	-	



YD/YDE/YDZ系列

基本型真空发生器

性能参数

YDE~YDZ

型号	供气压力(bar)	最大真空度(-kPa)	最大真空流量(NL/min)	耗气量(NL/min)	喷嘴直径(mm)	使用温度(°C)
YDE05HS	3.5-5	88	8	12	0.5	0~60 (不结冻)
YDE10HS		92	27	44	1.0	
YDE15HS		92	65	100	1.5	
YDE05LS	3.5-5	60	10	12	0.5	0~60 (不结冻)
YDE10LS		60	36	44	1.0	
YDE15LS		60	86	100	1.5	
YDZ05HS	3.5-5	88	8	12	0.5	0~60 (不结冻)
YDZ10HS		92	27	44	1.0	
YDZ15HS		92	65	100	1.5	
YDZ05LS	3.5-5	60	10	12	0.5	0~60 (不结冻)
YDZ10LS		60	36	44	1.0	
YDZ15LS		60	86	100	1.5	

*备注: YDE、YDZ系列不同真空度的真空流量和抽气时间参照YD系列

标准规格

工作介质	过滤压缩空气	使用电压	DC24V
供气压力范围	3.5~7.0bar	动作频率	5次/S
启动压力	≥3.0bar	功耗	1W
使用温度	0~60°C	接电形式	L、M型 端口插拔
本体材质	铝合金	防护等级	Ip50

连接规格

型号	RV05	RV10	RV15	RV20	RV25	RV30
供气口螺纹	Rp 1/8	Rp 1/8	Rp1/4	Rp 1/4	Rp 3/8	Rp 1/2
真空口螺纹	Rp 1/8	Rp 1/8	Rp1/4	Rp 3/8	Rp1/2	Rc3/4
排气口螺纹	Rp 1/8	Rp 1/8	Rp1/4	Rp 1/2	Rp3/4	Rp3/4

*备注: YDE10、YDZ10连接规格与YD10相同, YDE15、YDZ15与YD15相同。



YD/YDE/YDZ系列

基本型真空发生器

规格尺寸(mm)

YD05~30

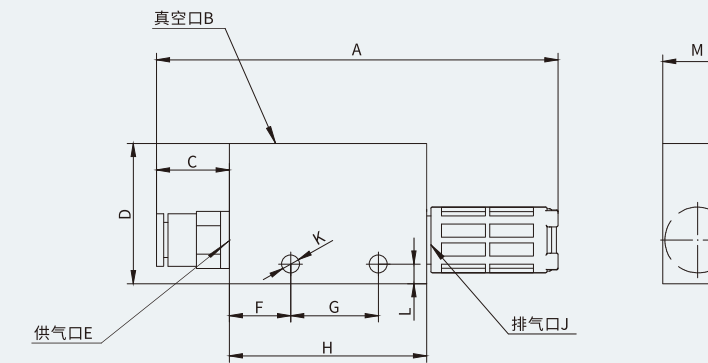

型号	A	B	C	D	E	F	G	H	L	J	K	M
YD05	95	Rp1/8	20	32	Rp1/8	14	20	45	4.5	Rp1/8	2-Ø4.2	16
YD10	95	Rp1/8	20	32	Rp1/8	14	20	45	4.5	Rp1/8	2-Ø4.2	16
YD15	128	Rp1/4	15	35	Rp1/4	23	25	63	5	Rp1/4	2-Ø4.2	20
YD20	178.5	Rp3/8	20	40	Rp1/4	28	32	85	7	Rp1/2	2-Ø6	30
YD25	232.5	Rc1/2	20	60	Rp3/8	20	50	100	5.5	Rp3/4	2-Ø6	40
YD30	250.5	Rc3/4	20	60	Rp1/2	33	50	118	5.5	Rp3/4	2-Ø6	40

YD05~20-CK

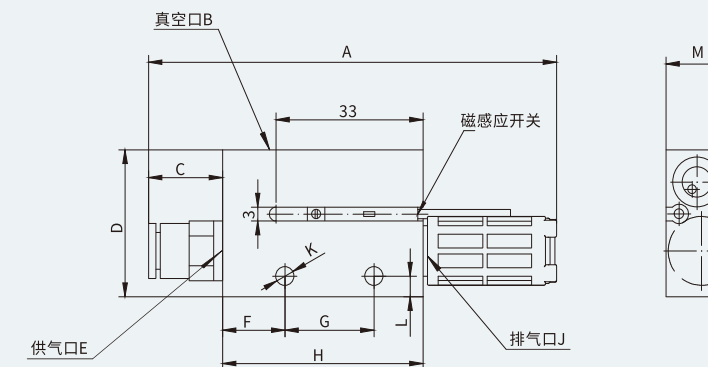

型号	A	B	C	D	E	F	G	H	L	J	K	M
YD05-CK	95	Rp1/8	20	32	Rp1/8	14	20	45	4.5	Rp1/8	2-Ø4.2	16
YD10-CK	95	Rp1/8	20	32	Rp1/8	14	20	45	4.5	Rp1/8	2-Ø4.2	16
YD15-CK	128	Rp1/4	15	35	Rp1/4	23	25	63	5	Rp1/4	2-Ø4.2	20
YD20-CK	178.5	Rp3/8	20	40	Rp1/4	28	32	85	7	Rp1/2	2-Ø6	30



YD/YDE/YDZ系列

基本型真空发生器

规格尺寸(mm)

YDE10/YDZ10

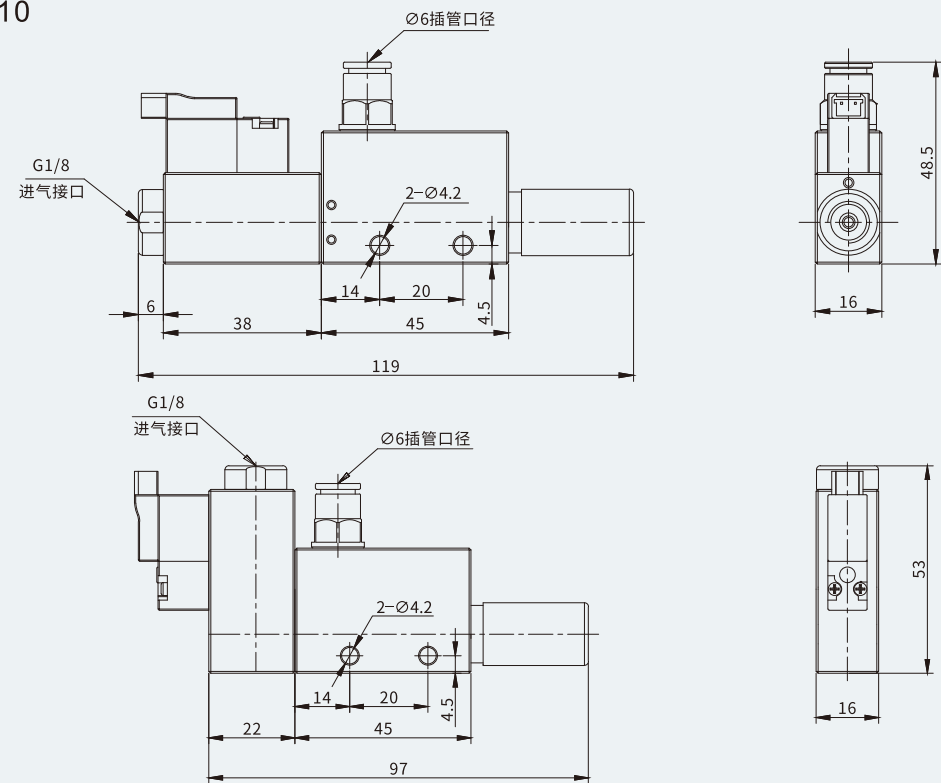

YDE15/YDZ15

